

Produit : Trail 150.4 EQ 2025

MOUSTACHE

BIKES

Résumé

Vélo électrique Moustache Samedi 29 Trail 150.4 EQ 2025 • Moteur Bosch Performance Line CX (85Nm) • RosckShox PSYLO Silver RC • Freins 4 pistons • Shimano Deore



Liste de prix

Couleur : Gris	Taille : S	Batterie : Batterie 625 Wh	4 999,00 €
Couleur : Gris	Taille : S	Batterie : Batterie 750 Wh	5 299,00 €
Couleur : Rouge	Taille : S	Batterie : Batterie 625 Wh	4 999,00 €
Couleur : Rouge	Taille : S	Batterie : Batterie 750 Wh	5 299,00 €
Couleur : Vert anglais	Taille : S	Batterie : Batterie 625 Wh	4 999,00 €
Couleur : Vert anglais	Taille : S	Batterie : Batterie 750 Wh	5 299,00 €
Couleur : Gris	Taille : M	Batterie : Batterie 625 Wh	4 999,00 €
Couleur : Gris	Taille : M	Batterie : Batterie 750 Wh	5 299,00 €
Couleur : Rouge	Taille : M	Batterie : Batterie 625 Wh	4 999,00 €
Couleur : Rouge	Taille : M	Batterie : Batterie 750 Wh	5 299,00 €
Couleur : Vert anglais	Taille : M	Batterie : Batterie 625 Wh	4 999,00 €
Couleur : Vert anglais	Taille : M	Batterie : Batterie 750 Wh	5 299,00 €
Couleur : Gris	Taille : L	Batterie : Batterie 625 Wh	4 999,00 €
Couleur : Gris	Taille : L	Batterie : Batterie 750 Wh	5 299,00 €
Couleur : Rouge	Taille : L	Batterie : Batterie 625 Wh	4 999,00 €
Couleur : Rouge	Taille : L	Batterie : Batterie 750 Wh	5 299,00 €
Couleur : Vert anglais	Taille : L	Batterie : Batterie 625 Wh	4 999,00 €

Couleur : Vert anglais	Taille : L	Batterie : Batterie 750 Wh	5 299,00 €
Couleur : Gris	Taille : XL	Batterie : Batterie 625 Wh	4 999,00 €
Couleur : Gris	Taille : XL	Batterie : Batterie 750 Wh	5 299,00 €
Couleur : Rouge	Taille : XL	Batterie : Batterie 625 Wh	4 999,00 €
Couleur : Rouge	Taille : XL	Batterie : Batterie 750 Wh	5 299,00 €
Couleur : Vert anglais	Taille : XL	Batterie : Batterie 625 Wh	4 999,00 €
Couleur : Vert anglais	Taille : XL	Batterie : Batterie 750 Wh	5 299,00 €

Caractéristiques

Garantie : cadre : 5 ans

Garantie : partie électrique : 2 ans

Garantie : partie cycle : 2 ans

Description

VTT électrique Moustache Samedi 29 Trail 150.4 2025

Découvrez le nouveau Moustache Trail 150 EQ, conçu pour tous les terrains et toutes les envies. Que vous soyez un amateur de balades tranquilles ou un passionné de randonnées sportives, ce vélo combine performance, accessibilité et confort. Il offre une facilité de prise en main, idéale pour les cyclistes de tous niveaux.

Grâce à son moteur puissant Bosch Perf CX et à ses équipements de qualité, le Trail 150 excelle en montée comme en descente. Vous profitez d'une assistance fluide et précise qui vous permet de conquérir chaque sentier avec facilité, tout en savourant le plaisir d'un contrôle optimal dans les descentes techniques.

La version EQ est la plus polyvalente de la gamme, si vous recherchez un vélo fonctionnel, il est fait pour vous ! Cette configuration très pratique vous permet de partir faire du VTT tout en étant équipé de garde-boue, d'une béquille, d'un porte-bagages robuste, ainsi que sa lumière avant/arrière qui vous accompagnera dans vos trajets quotidiens ou vos escapades prolongées. Transportez tout ce dont vous avez besoin, tout en restant propre et organisé.

Avec le Trail 150, chaque sortie devient une aventure. Respirez l'air frais, explorez des paysages inédits, et vivez des moments inoubliables, seul ou en groupe. Ce vélo est plus qu'un moyen de transport, c'est une invitation à découvrir nos paysages Français.

Pourquoi choisir le 150.4 ?

Bien que le Trail 150.4 soit un super compagnon, différents changements apparaissent lors du choix de ces 2 gammes.

Une transmission plus pointue (Passage en Deore, XT) en 12 vitesses

La Fourche Psylo de RosckShox en version RC

Bénéficiez d'un freinage 4 pistons ! AV/AR

Le Modèle EQ comprend : Garde-boue AV/AR, porte-bagages, béquille et ses lumières avant, arrière.

FICHE TECHNIQUE

MOTEUR

Bosch, Performance Line CX, 250W, Smart System, 85Nm

BATTERIE

Bosch, PowerTube 625Wh, horizontale, Smart System

CHARGEUR

Bosch, 2Ah

COMMANDE

Bosch, Purion 200, Smart System, compact, écran couleur, navigation, "Walk assist"

FOURCHE

RockShox, PSYLO Silver RC, ressort Solo Air, réglage externe du rebond, cartouche Motion Control avec réglage de la compression basse vitesse et blocage, débattement 150mm, 15x110mm, Boost, offset 44mm, compatible mini garde-boue

AMORTISSEUR

Moustache, Magic Grip Control 150, amortisseur à air spécifique avec 2 positions, contrôle dynamique du rebond, fixation Trunion, 205-60mm, 150mm de débattement

DÉRAILLEUR

Shimano, XT, RD-M8100-SGS, 12 vitesses

PLATEAU

FSA, Narrow Wide, 34 dents

CASSETTE

Shimano, Deore, CS-M6100 12V, 10-51

CHAÎNE

Shimano, CN-M6100, 12 vitesses, 120 maillons

MANETTE

Shimano, Deore, SL-M6100, 12 vitesses

PÉDALIER

Moustache, aluminium forgé, 165mm

FREIN AV/AR

Shimano, MT420, disque hydraulique, 4 pistons

DISQUE AV/AR

Shimano, 203mm

MOYEU AV

Shimano, 28 trous, 15x110mm, axe traversant

MOYEU AR

Shimano, 28 trous, 12x148mm, axe traversant

JANTES

Moustache, asymétriques, aluminium 6061E, soudées, 28 trous, 29", largeur interne 30mm, montées avec valves et flap Tubeless, écrous aluminium anti-desserrage

PNEUS

Maxxis, Rekon, 29x2.40, tringles souples, EXO/TR (Tubeless Ready)

TIGE DE SELLE

EXA, 900i, télescopique avec commande au guidon, 31.6mm, 170mm

GUIDON

Moustache, aluminium, 760mm, rise 12mm, backsweep 9°, upsweep 5°

POTENCE

Moustache, aluminium forgé 3D, 40mm

JEU DE DIRECTION

FSA, N°55R/57, roulements scellés

CADRE

Trail, aluminium 6061 T4-T6, 150mm de débattement, intégration exclusive pour batterie Bosch PowerTube (horizontale), 12x148mm, Boost, protection du moteur avec événements de ventilation

POIDS

26.2kg, 26.9kg avec batterie 750Wh

PTAC

140kg

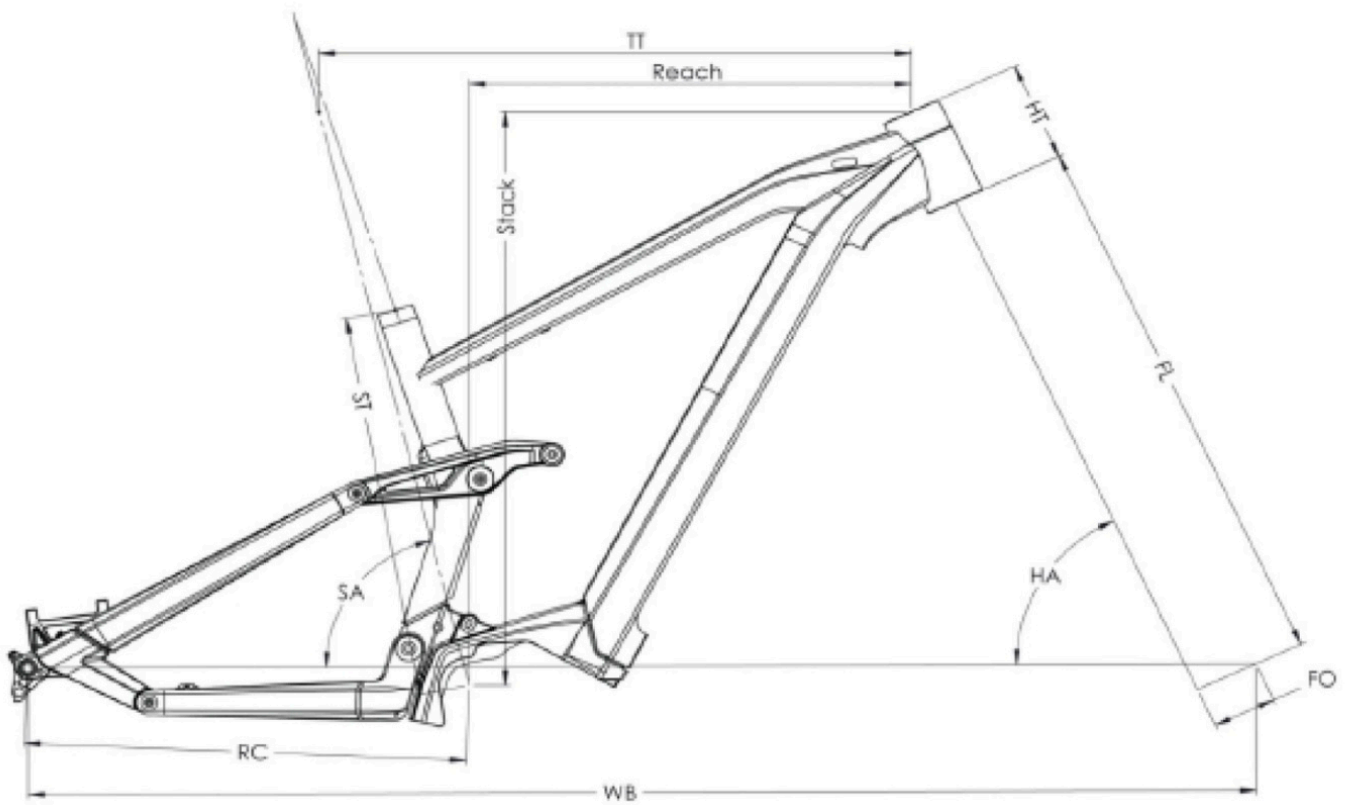

Trail 150.2 / 4

ST - Taille / Size	mm	390 (S)	420 (M)	450 (L)	480 (XL)
Taille utilisateur / User size	m	1,56 - 1,72	1,69 - 1,85	1,82 - 1,98	1,95 - 2,11
TT - Tube supérieur / Top tube	mm	588	618	643	668
RC - Bases / Rear center	mm	462	462	462	462
HT - Douille de direction / Headtube	mm	100	110	130	140
WB - Empattement / Wheelbase	mm	1218	1250	1279	1306
FL - Longueur de fourche / Fork length	mm	560	560	560	560
BB - Hauteur de boîtier / BB height	mm	350	350	350	350
SA - Angle de selle / Seat angle	°	76,6	76,6	76,6	76,6
HA - Angle de direction / Head angle	°	65,6	65,6	65,6	65,6
Reach	mm	441	468	489	512
Stack	mm	623	632	650	659
SO - Enjambement / Standover	mm	836	845	863	873



• VÉLO ÉLECTRIQUE DEPUIS 2008 •
